

## > UNO

Le palan UNO possède les mêmes caractéristiques générales de sécurité et d'utilisation que les autres palans à levier à rochet mais est idéal dans les travaux de maintenance et pour les utilisations ponctuelles.

### Caractéristiques :

- Corps et levier en tôle d'acier
- Poids faible
- Manipulation aisée
- Roue libre permettant une approche rapide du crochet de la charge
- Peinture Epoxy
- Courses standards : 1.5 m et 3 m  
Autres courses sur demande.

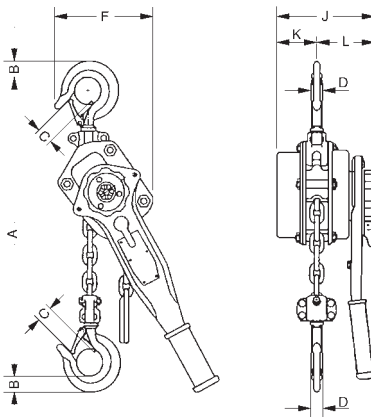

> **OPTION :**  
• Longueurs de chaîne à la demande

Type	Capacité kg	Nombre de brins	Effort sur levier à charge nominale daN	Poids pour course standard 1.5 kg	Dimensions							
					A mini mm	B mm	C mm	D mm	F mm	J mm	K mm	L mm
UNO	750	1	14	7	350	24	25	17	110	150	60	90
UNO	1500	1	22	11	420	28	30	21	120	175	75	100
UNO	3000	1	34	21	520	42	38	31	190	200	85	115
UNO	6000	2	35	28	700	55	45	36	200	210	90	120