



Plage (bar)	Graduation (bar)	Plage (psi)	Graduation (psi)	Ref.
-1 / +1	0,05	-15/+15	0,5	50GR6A
0 / 1,6	0,02	0/23	0,5	50GR6D
0 / 2,5	0,05	0/35	0,5	50GR6E
0 / 4	0,1	0/60	1	50GR6F
0 / 6	0,1	0/90	2	50GR6G
0 / 10	0,2	0/150	2	50GR6H
0 / 16	0,2	0/230	5	50GR6I
0 / 25	0,5	0/350	5	50GR6J
0 / 40	1	0/600	10	50GR6K
0 / 60	1	0/900	20	50GR6L
0 / 100	2	0/1500	20	50GR6M
0 / 160	2	0/2300	50	50GR6N
0 / 250	5	0/3500	50	50GR6P
0 / 400	10	0/6000	100	50GR6Q
0 / 600	10	0/9000	200	50GR6R

1. Normalisation

- ✓ Fabricant certifié ISO 9001 : 2015
- ✓ Conception suivant la norme EN 837-1
- ✓ DIRECTIVE 2014/68/UE : Produits exclus de la directive (article 4, § 3)
- ✓ Filetage mâle BSP cylindrique suivant la norme ISO 228-1

2. Caractéristiques

Utilisation :	Pour tous fluides gazeux et liquides non visqueux ou cristallisants et n'attaquant pas les alliages de cuivre : Hydraulique, Compresseurs et construction navale
Dimensions :	Ø 63
Raccordement :	Mâle 1/4" BSP
Température Mini :	+0°C
Température Maxi :	+60°C
Plage de pression :	-1/+1 Bar à 0/+600 Bars (-15/+15 PSI à 0/9000 PSI)
Caractéristiques :	Boitier inox Tube de bourdon laiton Cadran à bain de glycérine Classe 1.6
Matière :	Boitier inox AISI 304

3. Nomenclature

Désignation	Matériaux
Boitier	Inox AISI 304
Raccord	Laiton
Organe moteur et mouvement	Laiton, soudure à l'étain
Cadran	Duralumin
Vitre	Polycarbonate
Aiguille Ø50 et Ø63	Acier
Aiguille Ø100	Duralumin

4. Dimensions (en mm)

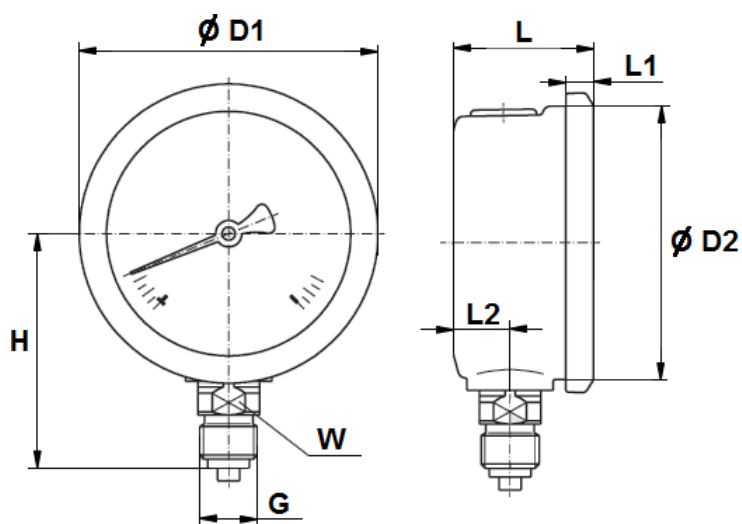

DN	63
L2	10
L	28,7
$\varnothing D1$	68
$\varnothing D2$	62
L1	6,3
G	1/4
H	55
W	14
Poids (kg)	0,25