

ROBINET A TOURNANT SPHERIQUE 3 PIECES INOX FEMELLE NPT
DU 1/4" AU 4"

Référence
84AJ610



1. Normalisation

- ✓ Fabricant certifié ISO 9001 : 2015
- ✓ DIRECTIVE 2014/68/UE : CE N° 0038 Catégorie de risque III Module H
- ✓ Construction suivant la norme EN 12516-2
- ✓ Certificat 3.1 sur demande
- ✓ Tests d'étanchéité suivant la norme API 598, table 6
- ✓ Raccords taraudés NPT suivant norme ANSI B1.20.1

2. Caractéristiques

Utilisation :	Sectionnement de fluides courants compatibles du groupe 2.
Dimensions :	DN1/4" à DN4"
Raccordement :	Femelle NPT
Température Mini :	-20°C
Température Maxi :	+180°C
Pression Maxi :	63 Bars jusqu'au 3/4"
Caractéristiques :	Modèle 3 pièces Siège PTFE chargés 15% verre Passage intégral
Matière :	Inox ASTM A351 CF8M

3. Nomenclatures

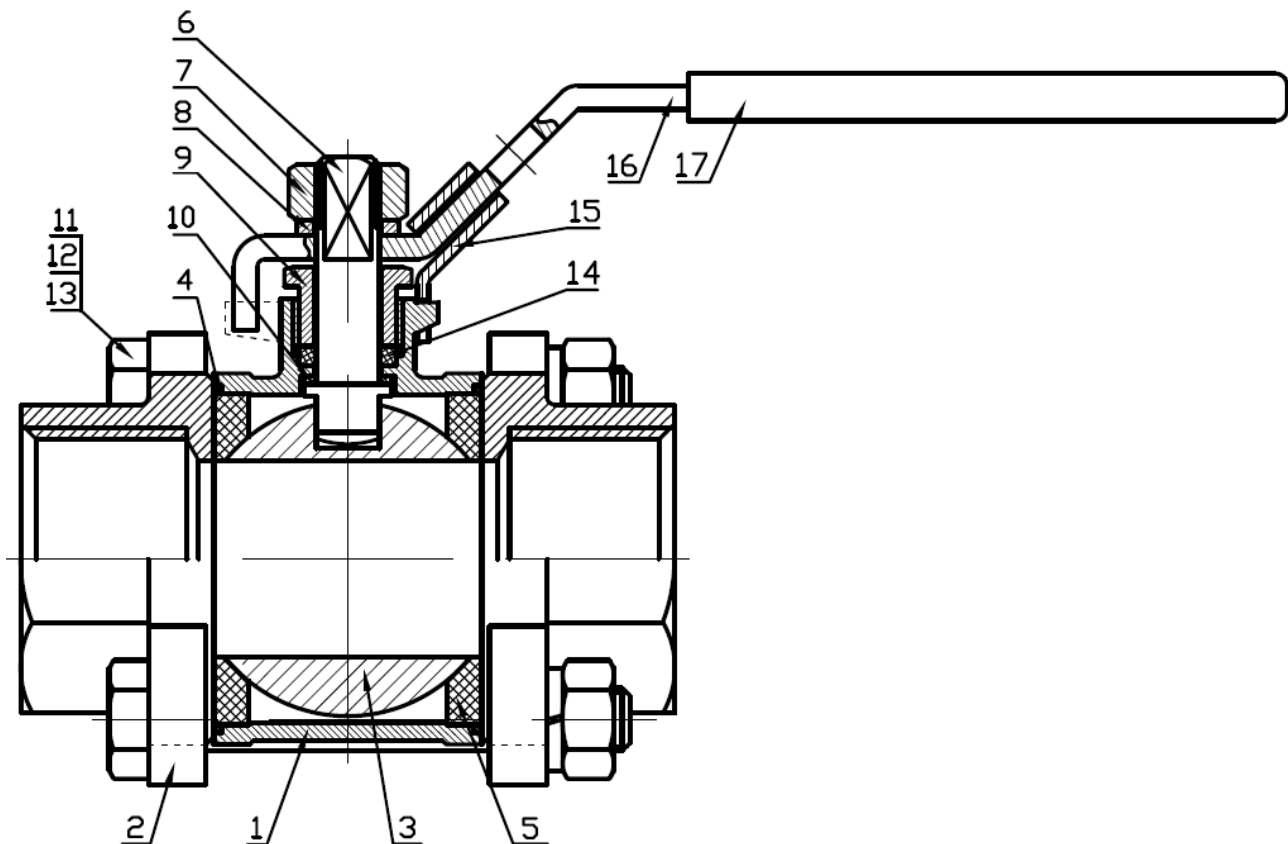

(* : Compris dans le kit joints)

Repère	Désignation	Matériaux
1	Corps	ASTM A351 CF8M
2	Embouts	ASTM A351 CF8M
3	Sphère	Inox AISI 316
4*	Joint de corps	PTFE
5*	Siège	PTFE chargé 15% verre
6	Axe	Inox AISI 316
7	Ecrou presse étoupe	Inox AISI 304
8	Rondelle poignée	
9	Fouloir	
10*	Rondelle de glissement	PTFE
11	Tirant	Inox AISI 304
12	Rondelle de tirant	
13	Ecrou de tirant	
14*	Presse étoupe	PTFE
15	Système de cadenassage	Inox AISI 304
16	Poignée	
17	Gaine poignée	PVC

ROBINET A TOURNANT SPHERIQUE 3 PIECES INOX FEMELLE NPT
DU 1/4" AU 4"

Référence
84AJ610

4. Dimensions de la vanne

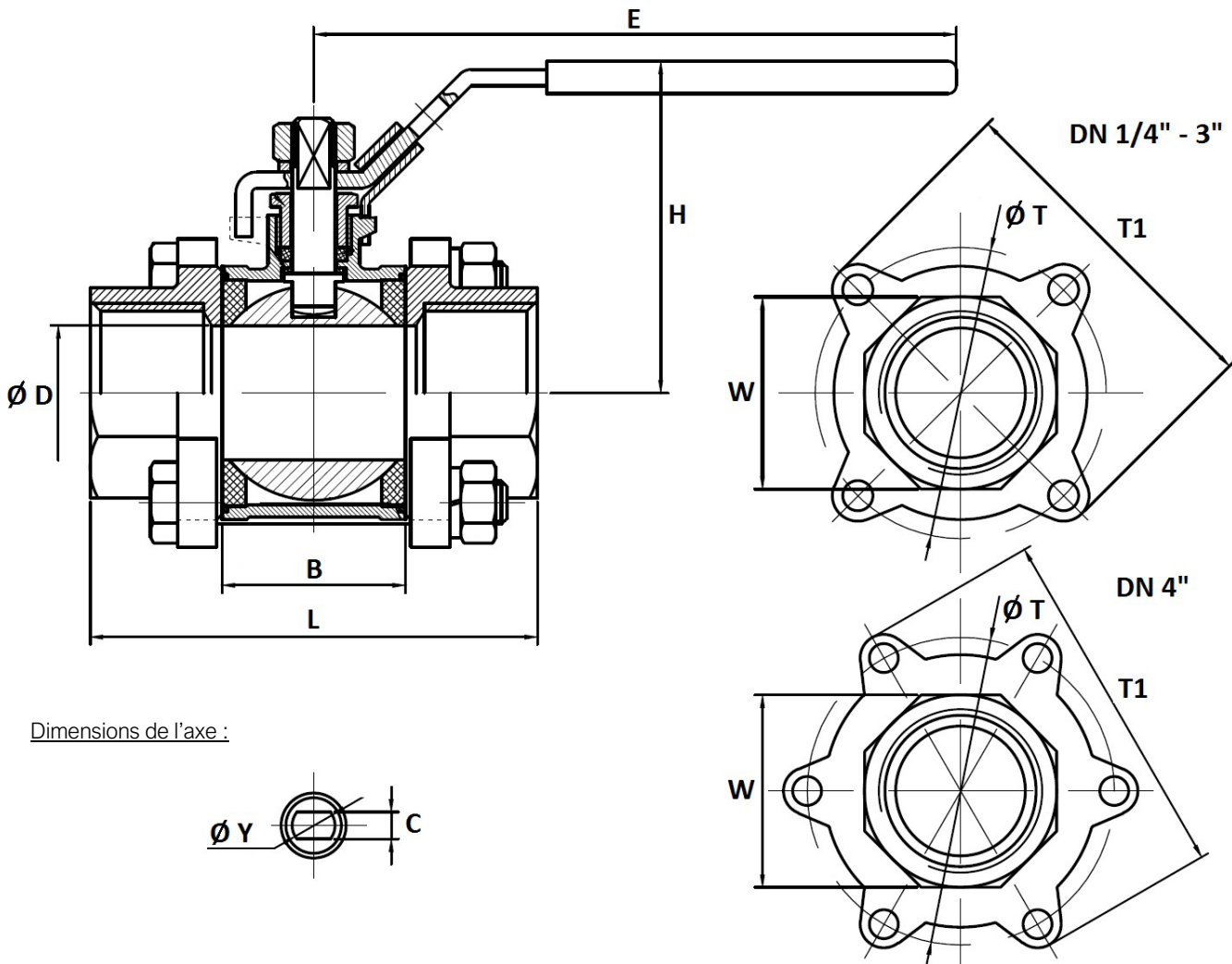

Dimensions de l'axe :

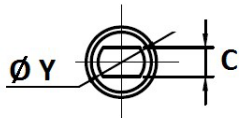

DN	1/4"	3/8"	1/2"	3/4"	1"	1"1/4	1"1/2	2"	2"1/2	3"	4"
Ø D	11.6	12.5	15	20	25	32	38	50	64	76	100
L	59	59	63.3	70.6	82	97	109	124.6	162	175	216
B	21.1	21.1	23.3	28.6	34	44	51	63	84.3	94.7	119.2
E	103	103	126	126	162	162	193	193	230	230	320
H	49	49	57	62	72	78	91	102	122	132	177
Ø Y	M8	M8	M8	M8	M10	M10	M12	M12	M14	M14	M20
C	5	5	5	5	6.5	6.5	8.5	8.5	9.8	9.8	16
Ø T	38.5	38.5	43	51.5	58	70	81.5	101	136	157	195.5
T1	51	51	57.5	66	74.5	86.5	100.5	121.5	161	185	226.5
W	18	21	26	32	39	48	55	67	83	99	127
Poids (en Kg)	0.30	0.30	0.45	0.60	0.86	1.32	2.03	3.19	7.06	10.7	20.95