

ROBINET A FLOTTEUR PN10



Dimensions : DN 1/2" à 2"
Raccordement : Mâle BSP
Température Mini : 0 °C
Température Maxi : + 40°C
Pression Maxi : 10 Bars
Caractéristiques : Compensateur réglable (sauf Ref. 45UN2HB DN 1/2")
Montage horizontal
Robinet laiton mâle BSP

Matière : Flotteur cuivre ou polyéthylène

ROBINET A FLOTTEUR PN10

CARACTERISTIQUES :

- Compensateur réglable (sauf Ref. GUSÉOF DN 1/2")
- Conception évitant la formation de coups de bélier et les vibrations en fermeture
- Montage horizontal
- Robinet laiton mâle BSP
- Flotteur cuivre ou polyéthylène
- Pointeau et siège inox

UTILISATION :

- Réseaux d'adduction et de distribution d'eau
- Température mini et maxi admissible Ts : 0°C à + 40°C
- Pression maxi admissible PN : 10 Bars
- Lors de l'installation, bien vérifier que le flotteur est libre de tout mouvement
- Ne pas couper le bras de levier

COURBE DE DEBIT (L / h) :

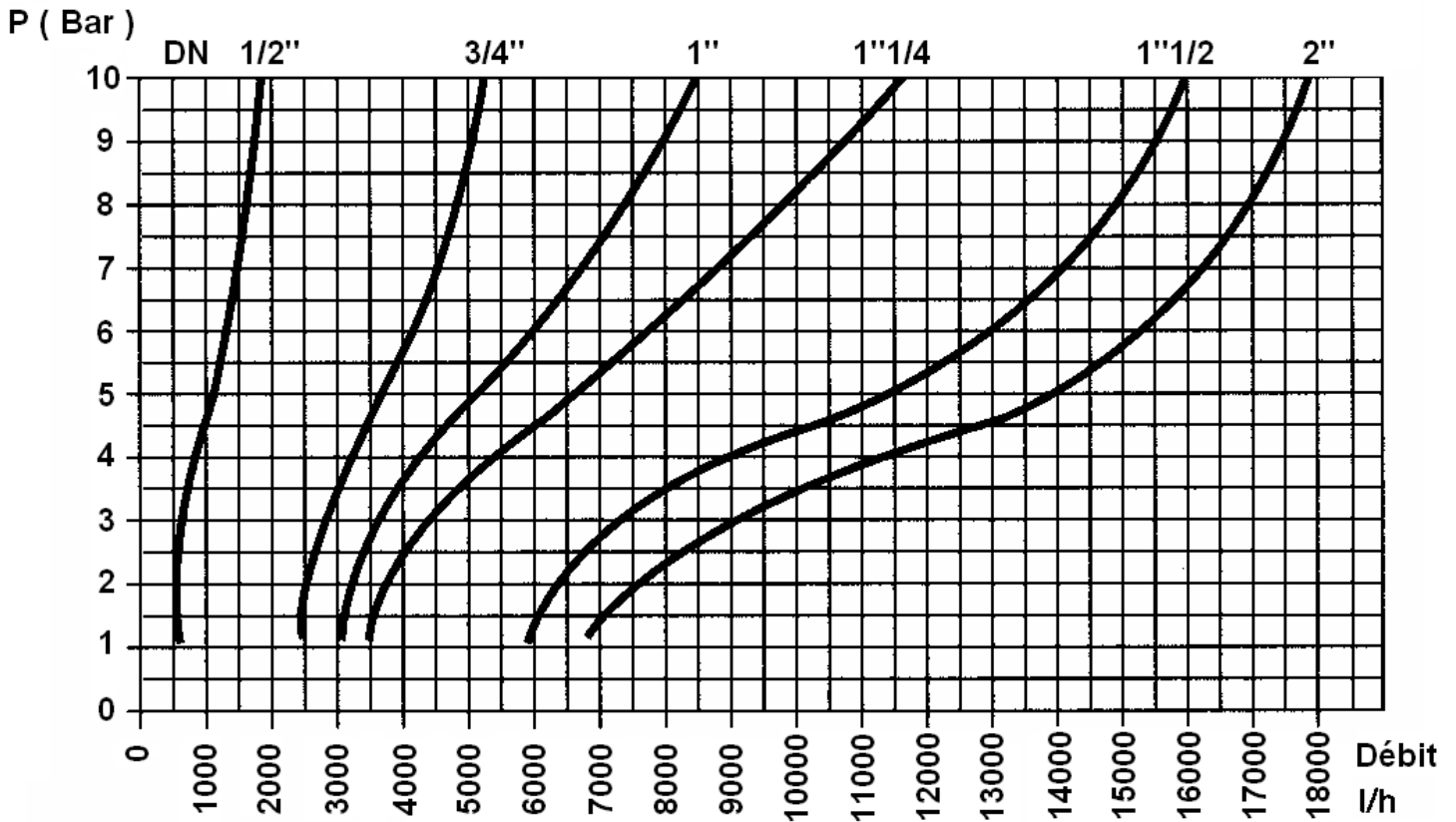

ROBINET A FLOTTEUR PN10
GAMME :

- Robinet laiton avec flotteur polyéthylène **Ref. 23SL0F0** DN 1/2" au DN 2"
- Robinet laiton avec flotteur cuivre **Ref.23SL0F1** DN 1/2" au DN 2"

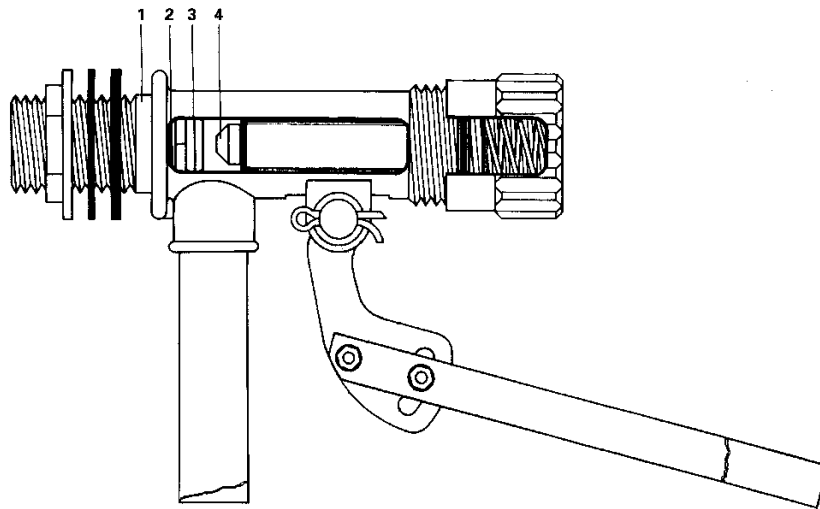
NOMENCLATURE:

Repère	Désignation	Matériaux 490	Matériaux 491
1	Corps	Laiton	Laiton
2	Joint	EPDM	EPDM
3	Siège	Inox	Inox
4	Pointeau	Inox	Inox
	Flotteur	Polyéthylène	Cuivre

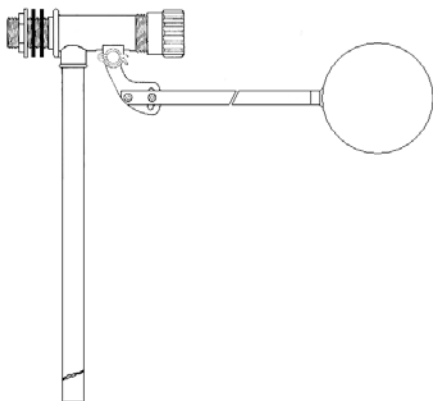
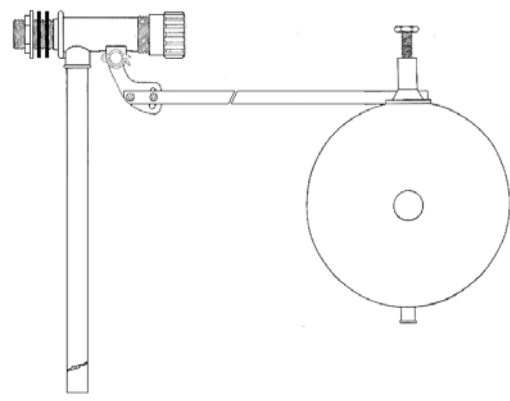
REF. 23SL0F1 DN 1/2"

REF. 23SL0F1 DN 3/4" – 2" ET REF. 23SL0F0 DN 1/2"- 2"

ROBINET A FLOTTEUR PN10

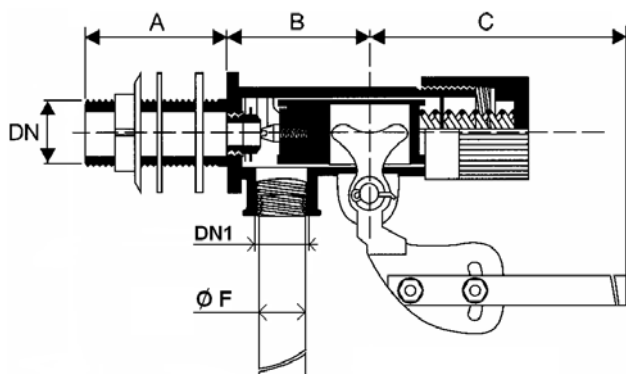
DIMENSIONS (en mm) :

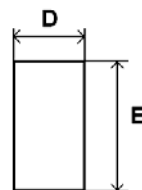

Tube compensateur :



**ROBINET
OUVERT**

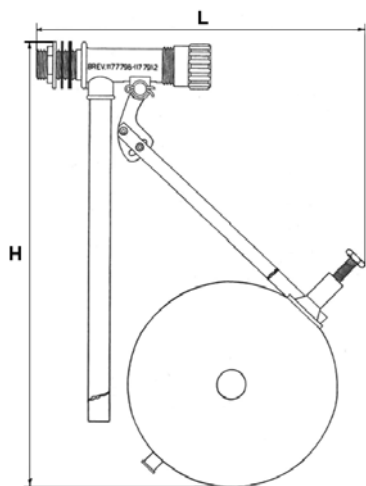

**ROBINET
FERME**

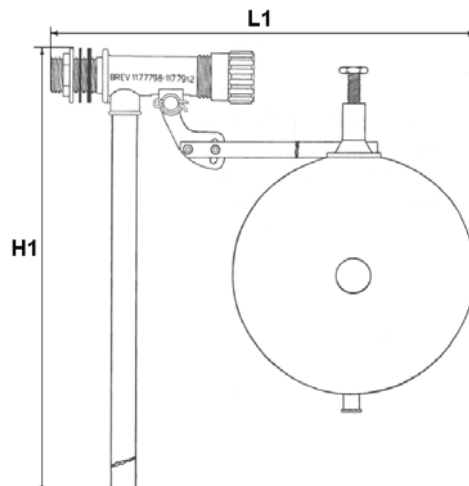

REF.	DN	1/2"	1/2"	3/4"	1"	1"1/4	1"1/2	2"
F0/F1	DN1	3/8"	3/8"	1/2"	1/2"	3/4"	1"	1"1/4
	L	340	330	490	510	640	660	810
	L1	400	390	640	670	680	810	960
	H	340	330	510	560	560	610	710
	H1	230	230	440	460	460	570	600
	A	34	34	42	50	50	54	70
	B	27	27	53	53	58	60	77
	C	285	285	508	508	510	630	631
	D	3.5	3.5	4	4	4	5	5
	E	8	8	15	15	15	16	16
	Ø F	13	13	20.5	20.5	27	32.5	42
F0	Ø Flotteur	120	-	150	180	220	220	300
F1	Ø Flotteur	-	100	150	180	220	220	300
F0/F1	Poids (Kg)	0.37	0.37	1.16	1.36	1.91	2.65	5.38

ROBINET A FLOTTEUR PN10

NORMALISATIONS :

- Fabrication suivant la norme ISO 9001 : 2000
- DIRECTIVE 97/23/CE : Produits exclus de la directive (Article 1, § 3.2)
- Attestation de conformité sanitaire **A.C.S. N° 11 ACC NY 105** pour Ref. 23SL0F1 et robinet de la Ref.23SL0F0 (flotteur polyéthylène non A.C.S.)

PRECONISATIONS : Les avis et conseils, les indications techniques, les propositions, que nous pouvons être amenés à donner ou à faire, n'impliquent de notre part aucune garantie. Il ne nous appartient pas d'apprécier les cahiers des charges ou descriptifs fournis. Il appartient au client de vérifier l'adéquation entre le choix du matériel et les conditions réelles d'utilisation.

INSTRUCTIONS DE MONTAGE ET DE MAINTENANCE

REGLES GENERALES :

- Bien vérifier l'adéquation entre le robinet et les conditions de service réelles (nature du fluide, pression et température)
- Vérifier attentivement que les robinets installés soient conformes aux différentes normes en vigueur.
- Le robinet est un organe de coupure autonome. Pour assurer cette fonction dans les meilleures conditions, il faut s'assurer qu'aucun objet extérieur ne vienne perturber le bon fonctionnement du robinet. Le mouvement du bras de levier doit être libre.
- Dans le cas de montage sur cuves à ciel ouvert, vérifier qu'aucun élément extérieur tel que branches ou autres objets flottant, ne puissent soit heurter soit bloquer le mouvement du bras de commande.

INSTRUCTIONS DE MONTAGE :

- Avant la mise en place des robinets, les tuyauteries doivent être nettoyées soigneusement afin d'éliminer tous objets divers (particulièrement les gouttes de soudures et copeaux métalliques) qui pourraient encombrer les tuyauteries et endommager les portées d'étanchéité des robinets.
- Dans le cas de montage sur cuve à ciel ouvert, afin d'éviter tous risques de perturbation de fonctionnement dus aux éléments extérieurs (objets flottant, ondes ou vaguelettes), il est indispensable de prévoir une protection du flotteur et de son bras de commande. Cette protection est ouverte dans sa partie haute et basse pour ne pas influencer le niveau réel de la cuve. Elle est d'une hauteur au moins égale au mouvement du bras de levier du robinet. L'espace latéral doit permettre au flotteur de suivre le niveau de la cuve sans que celui-ci ne touche la protection.
- Le bras de levier ne doit pas être raccourci car il assure la bonne fermeture du robinet. En effet la longueur du bras détermine la force exercée par le clapet sur le siège du robinet et celle-ci est donc proportionnelle à la longueur du bras de levier et aussi au volume du flotteur.
- Pour éviter tout risque de blocage du robinet, un contrôle régulier est nécessaire.