

Statut commercial : Commercialisé

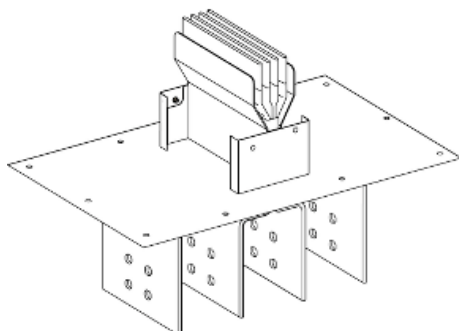

### Principales

Gamme	Canalis
Nom du produit	KT
Fonction produit	Goulotte d'alimentation droite
Nom de l'appareil	KTC
Fonction de l'appareil	Longueur de l'alimentation
Alimentation	Transformateur immergé dans l'huile Tableau électrique
Matière	Cuivre
[Ie] courant assigné d'emploi	1350 A à 35 °C
Position du pôle neutre	Droite
Earth conductor	Terre standard
Short-circuit level	Version standard
Équipement fournis	Unité de goulotte

### Complémentaires

Matière du boîtier	Film en polyester
Matériau des contacts	Cuivre
[Ue] tension assignée d'emploi	1000 V
Fréquence du réseau	50/60 Hz
[Ui] tension d'isolement	1000 V
[Icw] courant assigné de courte durée admissible	50 kA
[Ipk] courant assigné de crête admissible	110 kA
Champ magnétique rayonné	0,5 µT
Limite de contrainte thermique	2500 A <sup>2</sup> .s
THDI	15...33 % 1000 A 0...15 % 1350 A
Chute de tension maximale	<0,0031 V avec facteur de puissance = 1 à 50 Hz avec 1A pour 100 m de long <0,0034 V avec facteur de puissance = 0,9 à 50 Hz avec 1A pour 100 m de long <0,0033 V avec facteur de puissance = 0,8 à 50 Hz avec 1A pour 100 m de long <0,0031 V avec facteur de puissance = 0,7 à 50 Hz avec 1A pour 100 m de long

Clause de non responsabilité : Cette documentation n'est pas destinée à remplacer ni ne peut servir à déterminer l'adéquation ou la fiabilité de ces produits dans le cadre d'une application spécifique

Mode d'installation	Par vis
Support de montage	Platine
Polarity	3L + PE
Nombre de sorties de dérivation	0
Normes	CEI 61439-6 CEI 61439-1
Type de dimension	Fixe
Pas de raccordement	115 mm
Largeur	545 mm
Profondeur	230 mm
Hauteur	direction 1: 235 mm
Couleur	Blanc (RAL 9001)
Charge linéaire	25 kg/m

## Environnement

Degré de protection IP	IP55 se conformer à CEI 60529
Tenue aux chocs IK	IK08 se conformer à CEI 62262
Derating factor	0...35 °C (100 % de In) 35...40 °C (95 % de In) 40...45 °C (90 % de In) 45...50 °C (84 % de In) 50...55 °C (79 % de In)

## Emballage

Type d'emballage 1	PCE
Nombre d'unité par paquet	1
Poids de l'emballage (Kg)	14,9 kg
Hauteur de l'emballage 1	23 cm
Largeur de l'emballage 1	55 cm
Longueur de l'emballage 1	45 cm

## Garantie contractuelle

Garantie	18 mois
----------	---------