

Fiche technique du produit 29267

Caractéristiques

Compact NS - socle embrochable connecté
avant/arrière - 4P - pour NS100..250

Statut commercial : Arrêt de commercialisation

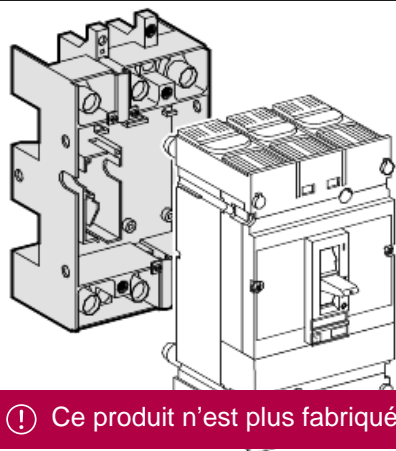

Cycle de vie

Date d'arrêt de fabrication: 31 mars 2010

ⓘ Ce produit n'est plus fabriqué

Principales

Fonction produit	Unité enfichable
Catégorie d'accessoire / de pièce détachée	Accessoires de montage
Compatibilité de gamme	Compact Compact NS Disjoncteur
Nom de disjoncteur	Compact NS250 Compact NS160DC Compact NS160 Compact NS100DC Compact NS100 Compact NS250DC
Description des pôles	4P

Complémentaires

Mode d'installation	Kit enfichable
[In] courant assigné d'emploi	250 A
Protection différentielle	Sans

Emballage

Poids de l'emballage 1	1,089 kg
Hauteur de l'emballage 1	0,910 dm
Largeur de l'emballage 1	1,470 dm
Longueur de l'emballage 1	2,220 dm

Durabilité de l'offre

Statut environnemental de l'offre	Produit Green Premium
Directive RoHS UE	Conformité pro-active (Produit en dehors du scope légal RoHS UE) Déclaration RoHS UE
Profil environnemental	Profil environnemental du Produit

Garantie contractuelle

Garantie	18 months
----------	-----------

La référence 29267 est remplacée par :



Accessoires LV429267

Compact NSX100-250 - accessoire de débrogage - socle - 4P

Qté 1

Raison de la substitution : Arrêt de fabrication | Date de substitution : 01 janvier 2009 | Compatibilité de montage de la nouvelle pièce sur l'ancienne gamme